

FULGOR
MILANO

**CLUSTER
CONCEPT**



Collection Eleven

11

FULGOR

MILANO

CLUSTER CONCEPT

FORNI	pag 4
COMBISET 45	pag 14
PIANI A GAS	pag 24
PIANI A INDUZIONE	pag 32
ASPIRAZIONE	pag 40
ACCESSORI	pag 46
DATI TECNICI	pag 52

FULGOR
MILANO

SINCE 1949

PASSIONE ITALIANA

FULGOR MILANO, da oltre 70 anni, trae le proprie radici dalla capacità di saper fare del territorio in cui è nata e si è sviluppata, dalla volontà di coniugare la bellezza e la praticità, l'innovazione con l'eleganza, le forme con lo stile rigoroso del design che interpreta ed anticipa le esigenze della vita quotidiana in continuo divenire.

Se le nuove tecnologie stanno introducendo nel modo di vivere quotidiano nuovi orizzonti e nuove opportunità, nuove richieste e nuove soddisfazioni, che nutrono il bisogno di cambiamento e di miglioramento che è insito nell'essere umano; la capacità di scegliere nel sovrapporsi delle proposte è frutto di una maggiore informazione e conoscenza che i nuovi strumenti tecnologici consentono di acquisire in sempre minor tempo ma con una ampiezza ed una profondità maggiori.

La convivialità del nostro vivere deve essere assicurata da strumenti belli, facili, semplici e performanti che ci consentano una maggiore disponibilità di tempo per i rapporti interpersonali, di godere della presenza della propria famiglia e degli amici seduti ad un tavolo ad assaporare i risultati della nostra migliore arte culinaria.

Per questo FULGOR MILANO offre sempre maggiori proposte per chi ama cucinare, per diventare gli CHEF di casa propria, per chi ama cucinare in modo intensivo ed anche all'aria aperta, che con le nuove proposte nelle quali oltre al contenuto tecnologico sono offerte nuove soluzioni estetiche per interpretare quelle tendenze di stile e di design in continua evoluzione, ma con l'obiettivo di renderle durature nel tempo.

Gianni Musso

General Manager



FULGOR
MILANO

CLUSTER CONCEPT FORNI

La combinazione tra il nero ossidiana del vetro ed i componenti in metallo del cruscotto comandi e della maniglia creano una nuova simbiosi tra due materiali, come nella realizzazione di un gioiello di pregio.

FULGOR
MILANO

CLUSTER CONCEPT

FORNI MULTIFUNZIONE

FULGOR
MILANO



INTERNO

I forni con il ciclo di pulizia per pirolisi hanno un nuovo interno che include due punti luce laterale, per una più ampia visibilità.

TEMPERATURA MASSIMA

Con il nuovo sistema operativo TEM la temperatura massima di cottura viene elevata a 290°C per i forni autopulenti.

PORTA FREDDA

La porta è realizzata in modo da contenere il calore interno al forno durante la cottura o il ciclo di autopulizia per Pirolisi, con una temperatura esterna al contatto inferiore ai 50°C.

PORTA CON SOFT CLOSING

Alcuni forni della serie CLUSTER CONCEPT propongono la porta con il meccanismo soft closing che ammortizza il movimento e facilita la chiusura con una semplice spinta, anche se l'utente ha le mani impegnate dal vassoio estratto.

CREACTIVE

IL SISTEMA OPERATIVO PER LA CUCINA ASSISTITA

EXTENDED

Niente più incertezze nel scegliere la funzione di cottura più adatta alla pietanza da cucinare. Basta selezionare la ricetta sul display ed il forno avvierà automaticamente il programma più adatto di cottura. È possibile modificare le ricette per impostare per adattarle alle proprie esigenze variando il peso ed il tempo di cottura. Questo sistema migliora le prestazioni riducendo i consumi energetici, aumentando al contempo le funzioni di cottura. Più sicuro, anche grazie al sistema automatico di controllo dello stato di funzionamento che avvisa e previene eventuali danni.

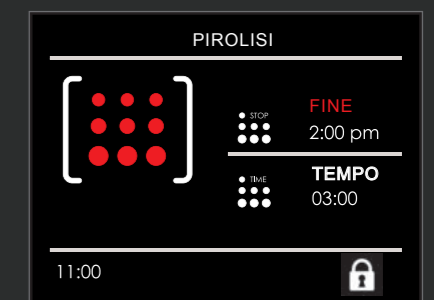
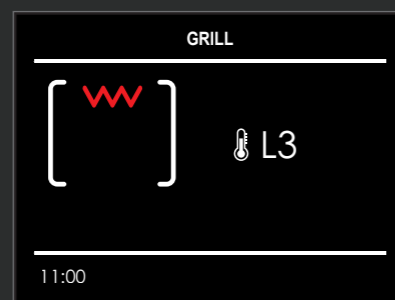

COTTURA MULTI-LIVELLO

Il calore viene distribuito in modo uniforme all'interno del forno e rimane costante, mentre gli aromi delle diverse pietanze rimangono separati grazie al sistema di ventilazione assistita.

GRIGLIARE

Il modo più efficace per dorare l'esterno di una bistecca e di un arrosto, mentre si strugge nel suo condimento per trattenere il grado di tenerezza.

CUCINA TRADIZIONALE

Perfetto per una cottura ottimale, i sapori si fondono naturalmente con il calore distribuito uniformemente nel forno.

PIZZA CLASSICA 350°C

Cuocere contemporaneamente due pizze di dimensioni normali in soli due minuti e mezzo ad una temperatura massima di 350° C.

RICETTE PERSONALIZZABILI

I tempi e le modalità di cottura sono stati programmati in produzione, ma è possibile modificare e personalizzare le ricette per soddisfare le proprie esigenze.

AUTOPULIZIA

La funzione di autopulizia per pirolisi, selezionata direttamente sul display, consiste nel riscaldare l'interno del forno fino a temperature molto elevate (465°C) per bruciare eventuali residui di grasso o cibo in eccesso. Alla fine del ciclo è sufficiente rimuovere le ceneri risultanti con un panno umido senza l'uso di detersivi.

CLUSTER CONCEPT

FORNO PIROLITICO CON FUNZIONE CLASSIC PIZZA 60



CODE ID

FCLPO 6215 P TEM BK



-  Creative Extended
-  Funzione Pizza 350°C
-  PIROLISI
-  Classe di Efficienza Energetica
-  Porta Fredda
-  Soft Closing
-  Cottura Multi Livello

CLUSTER CONCEPT



FORNO ELETTRONICO MULTIFUNZIONE 60



CODE ID

FCLO 6215 TEM BK



-  Creative Extended
-  Classe di Efficienza Energetica
-  Cottura Multi Livello
-  Sistema di Pulizia
-  Soft Closing

FORNO MULTIFUNZIONE ELETTRONICO AUTOPULENTE

Sistema operativo CREACTIVE extended
Classe energetica A +
Soft Closing
Estetica: vetro nero ossidiana

PRESTAZIONI

Classic Pizza a 350°C
15 funzioni (con temp. max cottura 290°C)
Cottura automatica con ricettario pre-selezionato e modificabile (peso e tempo di cottura)
BOOST per il raggiungimento rapido della temperatura prescelta
Autopulente per PIROLISI

CARATTERISTICHE

Cruscotto con comandi touch e maniglia in acciaio
Vano cottura con smalto UltraBlack (nickel free)
Illuminazione interna su due lati
Capacità interna 65 litri

SICUREZZA

Porta fredda con 4 vetri con chiusura assistita
Porta forno con blocco automatico di sicurezza durante il ciclo autopulente
Cruscotto comandi con blocco di sicurezza
Ventilazione tangenziale di raffreddamento a 2 velocità
Catalizzatore per i fumi

ACCESSORI DI SERIE

Sonda per la rilevazione della temperatura nei cibi
1 vassoio in vetro
2 guide telescopiche ad estrazione totale
1 griglia tonda in acciaio
1 paletta per pizza
1 accessorio in refrattario
1 griglia metallica piana
Cavo di collegamento e spina

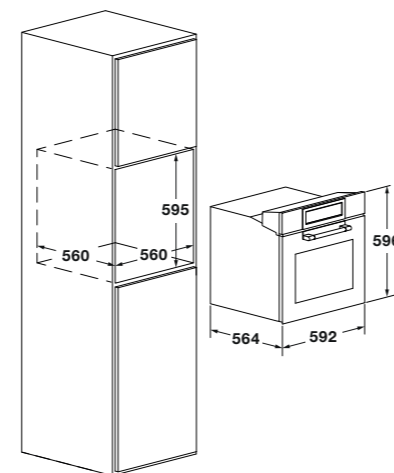

pag

ACCESSORI A RICHIESTA	48
DATI TECNICI	54



VETRO NERO OSSIDIANA
FCLPO 6215 P TEM BK

FORNO MULTIFUNZIONE ELETTRONICO

Sistema operativo CREACTIVE Extended
Classe energetica A ++
Soft Closing
Estetica: vetro nero ossidiana

PRESTAZIONI

15 funzioni
Cottura automatica con ricettario pre-selezionato e modificabile (peso e tempo di cottura)
BOOST per il raggiungimento rapido della temperatura prescelta
CLEAN, ciclo di pulizia assistita

CARATTERISTICHE

Cruscotto con comandi touch e maniglia in acciaio
Vano cottura con smalto UltraBlack (nickel free)
Illuminazione interna su due lati
Capacità interna 65 litri

SICUREZZA

Porta Sicura (3 vetri ipotermici)
Porta con chiusura assistita
Ventilazione tangenziale di raffreddamento

ACCESSORI DI SERIE

Sonda termica per la rilevazione della temperatura nei cibi
1 vassoio in vetro temprato
1 vassoio smaltato
2 griglie metalliche piane
Set guide telescopiche ad estrazione totale
Cavo di collegamento con spina

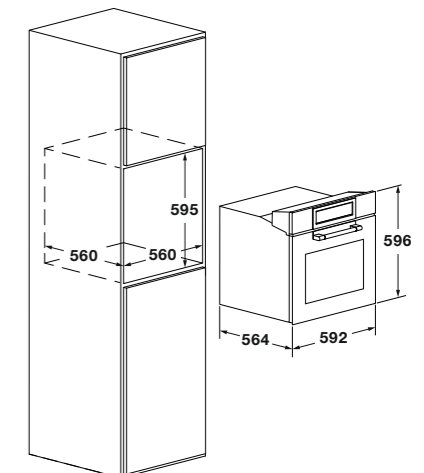

pag

ACCESSORI A RICHIESTA	48
DATI TECNICI	54



VETRO NERO OSSIDIANA
FCLO 6215 TEM BK





CLUSTER CONCEPT

FORNO ELETTRONICO MULTIFUNZIONE 75



CODE ID

FCLO 7515 TEM BK

-  Creative Extended
-  Classe di Efficienza Energetica
-  Cottura Multi Livello con Girarrosto
-  Sistema di Pulizia
-  Soft Closing



CLUSTER CONCEPT

FORNO ELETTRONICO MULTIFUNZIONE 90



CODE ID

FCLO 9615 TEM 2F BK

-  Creative Extended
-  Doppia Ventilazione Interna
-  Classe di Efficienza Energetica
-  Cottura Multi Livello con Girarrosto
-  Sistema di Pulizia
-  Soft Closing



FORNO MULTIFUNZIONE ELETTRONICO

Sistema operativo CREAACTIVE Extended
Classe energetica A+
Soft Closing
Estetica in vetro nero ossidiana

PRESTAZIONI

15 funzioni
Cottura automatica con ricettario pre-selezionato e modificabile (peso e tempo di cottura)
BOOST per il raggiungimento rapido della temperatura prescelta
CLEAN, ciclo di pulizia assistita

CARATTERISTICHE

Cruscotto con comandi touch e maniglia in acciaio
Vano cottura con smalto
UltraBlack (nickel free)
Illuminazione interna
Capacità interna 89 litri

SICUREZZA

Porta Sicura (3 vetri ipotermici)
Porta con chiusura assistita
Ventilazione tangenziale di raffreddamento

ACCESSORI DI SERIE

Sonda termica per la rilevazione della temperatura nei cibi
Girarrosto e spiedo
1 vassoio smaltato
1 griglia metallica piana
Set guide telescopiche ad estrazione totale
Cavo di collegamento con spina

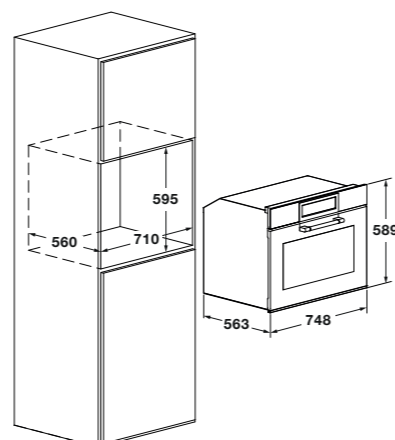

pag

ACCESSORI A RICHIESTA	48
DATI TECNICI	55



VETRO NERO OSSIDIANA
FCLO 7515 P TEM BK

FORNO MULTIFUNZIONE ELETTRONICO XXL

Sistema operativo CREAACTIVE Extended
Classe energetica A+
Soft Closing
Estetica in vetro nero ossidiana

PRESTAZIONI

15 funzioni
Cottura automatica con ricettario pre-selezionato e modificabile (peso e tempo di cottura)
BOOST per il raggiungimento rapido della temperatura prescelta
CLEAN, ciclo di pulizia assistita

CARATTERISTICHE

Cruscotto con comandi touch e maniglia in acciaio
Doppia ventilazione interna
Vano cottura con smalto
UltraBlack (nickel free)
Illuminazione interna
Capacità interna 105 litri

SICUREZZA

Porta sicura (3 vetri ipotermici)
Porta con chiusura assistita
Ventilazione tangenziale di raffreddamento

ACCESSORI DI SERIE

Sonda per la misurazione della temperatura nei cibi
Girarrosto con spiedo
2 vassoi smaltati
1 griglia metallica piana

Cavo di collegamento con spina

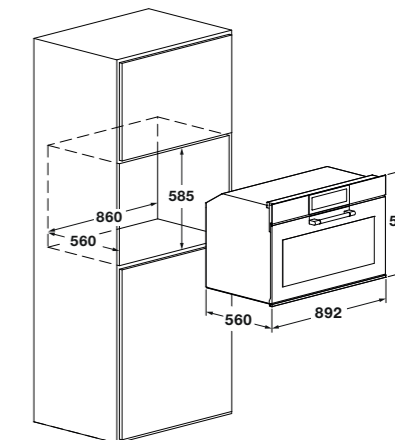

pag

ACCESSORI A RICHIESTA	48
DATI TECNICI	55



VETRO NERO OSSIDIANA
FCLO 9615 TEM 2F BK

CLUSTER CONCEPT COMBISET

FORNO A VAPORE COMBINATO 45



CODE ID

FCLCSO 4510 TEM BK



-  Creative Extended
-  Cottura a Vapore
-  TFT Display
-  Classe di Efficienza Energetica
-  Interni Inox
-  Scongelamento
-  Lievitazione
-  Filtro Anticalcare
-  Sistema di Pulizia
-  Illuminazione Interna

FORNO A VAPORE COMBINATO

Sistema operativo CREAACTIVE Extended
Classe energetica A++
Estetica in vetro nero ossidiana

PRESTAZIONI

12 funzioni
Cottura automatica con ricettario pre-selezionato e modificabile (peso e tempo di cottura)
Sistema vapore
Cottura combinata
Ciclo recupero vapore
CLEAN, cicli di pulizia assistita forno e circuito vapore

CARATTERISTICHE

Cruscotto con comandi touch e maniglia in acciaio
Decalcificatore automatico
Vano cottura in acciaio inox
Illuminazione interna
Capacità interna 34 litri

SICUREZZA

Porta sicura
Interruttore contatto sportello
Funzione sicurezza cruscotto
Ventilazione tangenziale di raffreddamento

ACCESSORI DI SERIE

Sonda per la misurazione della temperatura nei cibi
1 pentola microforata con coperchio in acciaio inox
1 vassoio in acciaio inox
1 griglia piana
Caraffa per acqua
Cavo di collegamento con spina

ACCESSORI SU RICHIESTA

6 vaschette Gastronorm con coperchio, in acciaio inox, con supporto acciaio di sostegno

ABBINABILE CON

Cassetto scaldavivande FCLWD 150 BK

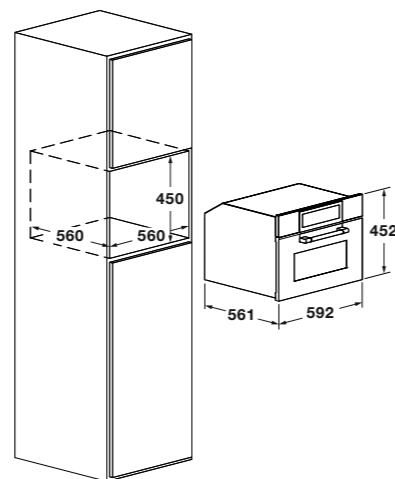

pag

ACCESSORI A RICHIESTA	48
DATI TECNICI	56



VETRO NERO OSSIDIANA
FCLCSO 4510 TEM BK

CLUSTER CONCEPT COMBISET

FORNO A MICROONDE COMBINATO 45



CODE ID

FCLCMO 4510 TEM BK



-  Creative Extended
-  Cottura a Microonde
-  Cottura Ventilata
-  Interni in Acciaio Inox
-  TFT Display
-  Scongelamento
-  Lievitazione
-  Illuminazione Interna

FORNO A MICROONDE COMBINATO

Sistema operativo CREAACTIVE Extended
Estetica vetro nero ossidiana

PRESTAZIONI

10 funzioni
Cottura automatica con ricettario pre-selezionato e modificabile (peso, tempo di cottura)
Sistema Vapore con ciclo di recupero
Cottura combinata
Cicli di pulizia assistita forno e circuito vapore

CARATTERISTICHE

Cruscotto con comandi touch e maniglia in acciaio
Vano cottura in acciaio inox
Illuminazione interna
Capacità interna 34 litri

SICUREZZA

Porta sicura
Interruttore contatto sportello
Funzione sicurezza cruscotto
Ventilazione tangenziale di raffreddamento

ACCESSORI DI SERIE

Sonda per la misurazione della temperatura nei cibi
1 vassoio in acciaio inox
1 griglia tonda
Piatto girevole in vetro
Cavo di collegamento con spina

ABBINABILE CON

Cassetto scaldavivande FCLWD 150 BK

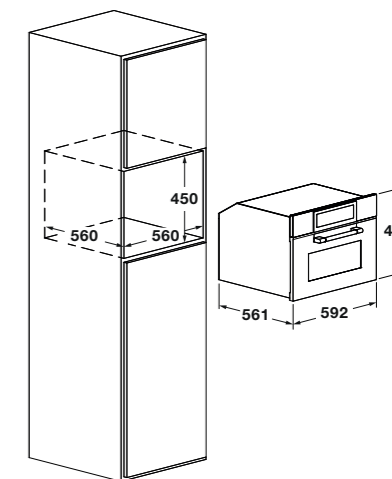

pag

ACCESSORI A RICHIESTA	48
DATI TECNICI	56



VETRO NERO OSSIDIANA
FCLCMO 4510 TEM BK

CLUSTER CONCEPT COMBISET

FORNO MICROONDE CON GRILL 45



CODE ID

FCLGMO 4508 TEM BK

- Creative Extended
- Cottura con Microonde e Grill
- TFT Display
- Interni in Acciaio
- Scongelo
- Illuminazione Interna



FORNO A MICROONDE CON GRILL

Sistema operativo CREATIVE Extended
Estetica in vetro nero ossidiana

PRESTAZIONI

5 funzioni
Cottura automatica con ricettario pre-selezionato e modificabile (peso e tempo di cottura)
Cottura a Microonde (6 livelli)
Cottura con grill

CARATTERISTICHE

Cruscotto con comandi touch
Maniglia in acciaio
Vano cottura in acciaio inox
Illuminazione interna
Capacità interna 34 litri

SICUREZZA

Porta sicura
Interruttore contatto sportello
Funzione sicurezza cruscotto
Ventilazione tangenziale di raffreddamento

ACCESSORI DI SERIE

1 vassoio in acciaio inox
1 griglia tonda
1 griglia piana
1 piatto girevole in vetro
Cavo di collegamento con spina

ABBINABILE CON

Cassetto scaldavivande FCLWD 150 BK

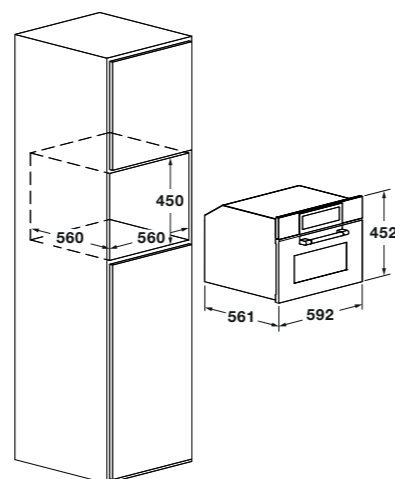

pag

ACCESSORI A RICHIESTA	48
DATI TECNICI	56



VETRO NERO OSSIDIANA
FCLGMO 4508 TEM BK

CLUSTER CONCEPT COMBISET

MACCHINA CAFFÈ 45



CODE ID

FCLCM 4500 TF BK

- Touch Control
- Illuminazione LED
- Acqua Bollente
- Macinatore Caffè
- Cappuccinatore
- Sistema di Pulizia
- Apertura a Spinta



MACCHINA CAFFÈ CARATTERISTICHE

Estetica In vetro nero ossidiana
Display TFT touch con cornice metal
Macinatore Caffè
Contenitore Caffè (200 g)
Contenitore acqua da 1,8 l
Contenitore caffè macinato
Erogatore rimovibile per acqua bollente, per latte caldo e per cappuccino
Erogatore Vapore
Bacinella raccolta liquidi
Apertura con guide telescopiche

PRESTAZIONI

30 Programmi automatici
3 Temperature caffè
Preparazione contemporanea alternata, 2 tazze per 5 tipi di caffè:
Extra forte, forte, medio, leggero, molto leggero
5 tipi di tazze: Espresso, caffè corto, medio, grande, bricco
Cappuccinatore
Erogazione vapore
Erogazione acqua calda (tea, infusi, tisane)
Stand-by (risparmio energia)

SICUREZZA

Regolazione per durezza acqua
Spia per assenza acqua
Spia mancanza caffè
Spia richiesta ciclo pulizia
Spia per sostituzione filtro anti-calcare

ACCESSORI DI SERIE

Contenitore per latte
Guide telescopiche
Cavo alimentazione con spina

ABBINABILE CON :

Cassetto standard FCLD 150 BK

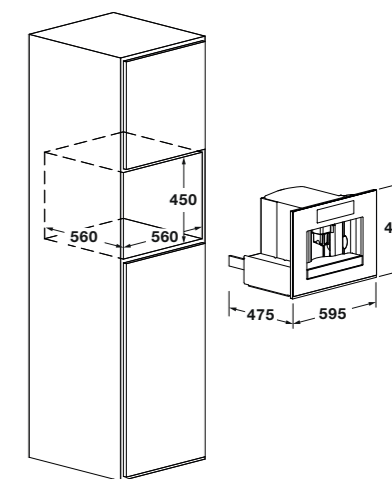

pag

ACCESSORI A RICHIESTA	48
DATI TECNICI	57



VETRO NERO OSSIDIANA
FCLCM 4500 TF BK

CLUSTER CONCEPT COMBISET

CANTINA VINI 45



CODE ID

FCLWC 4522 TC BK

- Touch Control
- Guide Telescopiche
- Illuminazione LED
- Ventilazione Interna

CANTINA PER LA CONSERVAZIONE DEI VINI

Estetica in vetro nero ossidiana
Apertura porta a libro (dx-sx)

PRESTAZIONI

Classe di efficienza energetica C
Regolazione della temperatura da 5°C a 22°C
Capacità 18 bottiglie da Ø 76 mm + 4 bottiglie di spumante

CARATTERISTICHE

Comandi touch
Sistema raffreddamento con compressore
Spia luminosa di controllo
Vano interno nero
Illuminazione interna LED

SICUREZZA

Sistema anti-vibrazione
Sistema anti-condensa
Vetro isolante anti-UV

ACCESSORI DI SERIE

3 ripiani in legno
2 set guide telescopiche
Kit staffe per montaggio sopra cassetto
Cavo di alimentazione con spina

ABBINABILE CON

Cassetto portaoggetti FCLD 15 BK

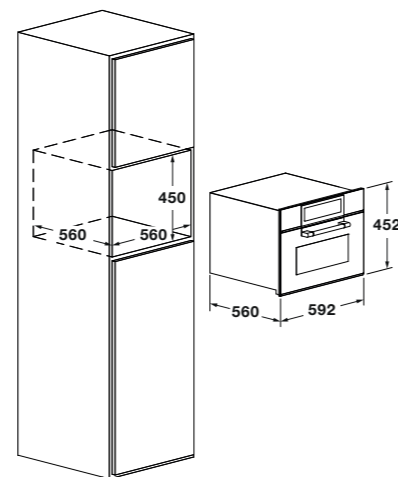

		pag
	ACCESSORI A RICHIESTA	48
	DATI TECNICI	57

VETRO NERO OSSIDIANA
FCLWC 4522 TC BK (cerniere a dx)

VETRO NERO OSSIDIANA
FCLWC 4522 TC BK S (cerniere a sx)

CLUSTER CONCEPT COMBISET

ABBATTITORE DI TEMPERATURA 45



CODE ID

FCLBC 4500 TF BK

- Interni in Acciaio
- Abbattimento
- Pre-Raffreddamento
- Raffreddamento Bevande
- Scongellamento
- Griglia in Acciaio
- Lievitazione
- Surgelazione
- Cottura lenta
- Mantenimento in Caldo
- Illuminazione Interna

ABBATTITORE DI TEMPERATURA - MULTIFUNZIONE

Sistema operativo TFT
Estetica in vetro nero ossidiana

PRESTAZIONI

11 funzioni
Temperature da +75° a -30°C
Abbattimento (+3°C)
Surgelazione (-18°C)
Pre-Raffreddamento
Raffreddamento bevande
Conservazione (0 °C)
Sanificazione (Pesce Crudo)
Abbattimento temperatura (-30°C)
Scongellamento
Pronto in Tavola
Cottura Lenta a basso regime di temperatura
Lievitazione

CARATTERISTICHE

Comandi Touch TFT
Programmazione valori delle singole funzioni
Interni in acciaio inox
Illuminazione LED
Capacità interna 40 litri

SICUREZZA

Sensori di protezione dai sovraccarichi di temperatura

ACCESSORI DI SERIE

Sonda al cuore
Vassoio in vetro ad alta tenuta termica
Griglia metallica piana

ABBINABILE CON

Apparecchi della serie CLUSTER CONCEPT ed il cassetto sottovuoto FCLVSD 150 TC BK

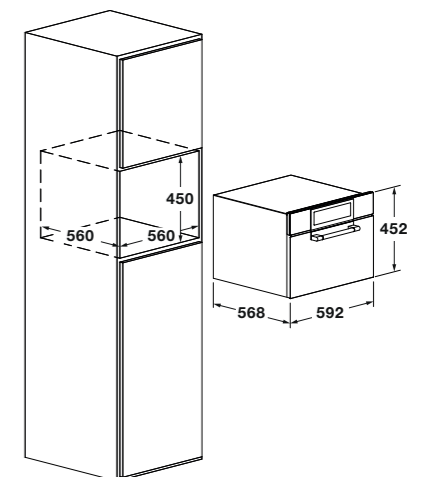

		pag
	DATI TECNICI	58

VETRO NERO OSSIDIANA
FCLBC 4500 TF BK

CLUSTER CONCEPT COMBISET



CODE ID

CASSETTO SOTTOVUOTO 15

FCLVSD 150 TC BK



- Guide Telescopiche
- Touch Control
- Apertura Push



CASSETTO PER CONSERVAZIONE SOTTOVUOTO - ALTEZZA 15 CM

Frontale in vetro nero ossidiana
Apertura con sistema Push to Open

PRESTAZIONI

Funzione CHEF
Incremento del tempo di conservazione dei singoli alimenti
Ciclo vuoto per conservazione (con buste)
Ciclo vuoto per cottura (con buste)
Ciclo vuoto nei contenitori - breve
Ciclo vuoto nei contenitori - lungo
Ciclo vuoto per vasi all'esterno della vasca

CARATTERISTICHE

Pannello comandi touch
Barra saldatrice
Coperchio in vetro
Vasca in acciaio inox per camera a vuoto
Funzione risparmio energia

SICUREZZA

Ciclo di deumidificazione dell'olio della pompa (20 min)

ACCESSORI DI SERIE

Buste per conservazione (in PA / PE) 10 unità
Buste per cottura con temperatura max di 100°C (in OPA / PP) 10 unità

ACCESSORI SU RICHIESTA

Contenitori esterni per il vuoto
Dispositivo per aspirazione (contenitori esterni)

ABBINABILE CON

Apparecchi della serie CLUSTER CONCEPT COMBISET

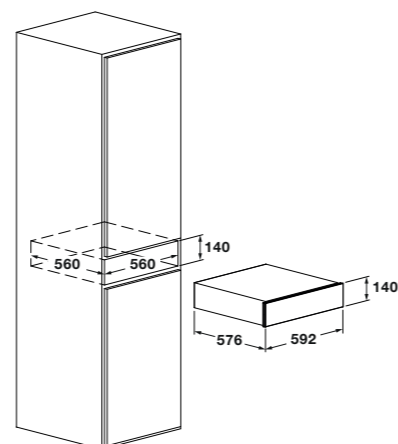

pag

DATI TECNICI

59

VETRO NERO OSSIDIANA
FCLVSD 150 TC BK

CLUSTER CONCEPT COMBISET



CODE ID

CASSETTO SCALDAVIVANDE 15

FCLWD 150 BK



- Guide Telescopiche
- Lievitazione
- Cottura lenta
- Mantenimento in Caldo
- Scongellamento
- Apertura a Spinta



CASSETTO SCALDAVIVANDE

Frontale alto 15 cm
Apertura con sistema Push to Open
Estrazione totale
Estetica frontale in vetro nero ossidiana

PRESTAZIONI

Mantenimento in temperatura cibi cotti
Scongellamento
Lievitazione impasti
Cottura delicata a 70°C
Pre-riscaldamento stoviglie
Pre-riscaldamento tazzine caffè

CARATTERISTICHE

Superficie ripiano interno anti-sdruciolevole
Illuminazione interna
Ventilato
Termostato regolabile da 40°C a 70°C
Timer spegnimento
Spia di funzionamento
Frontale sicuro

ACCESSORI DI SERIE

Guide telescopiche per apertura a scorrimento
Cavo di collegamento con spina

ABBINABILE CON:

Apparecchi della serie CLUSTER CONCEPT COMBISET

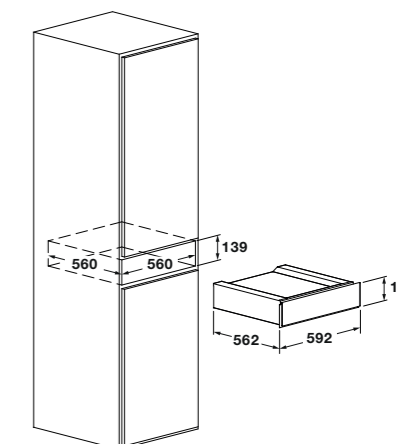

pag

DATI TECNICI

59

VETRO NERO OSSIDIANA
FCLWD 150 BK

CLUSTER CONCEPT COMBISET

CASSETTO PORTAOGGETTI 15



CODE ID

FCLD 150 BK



Guide Telescopiche



Apertura a Spinta



CASSETTO

Frontale alto 15 cm
Apertura con sistema Push to Open
Estrazione totale
Estetica frontale in vetro nero ossidiana

CARATTERISTICHE

Superficie ripiano interno
anti-sdruciolevole

ACCESSORI DI SERIE

Guide telescopiche per apertura
a scorrimento
Cavo di collegamento con spina

ABBINABILE CON:

Cantina vini e macchina caffè
delle serie CLUSTER CONCEPT
COMBISET

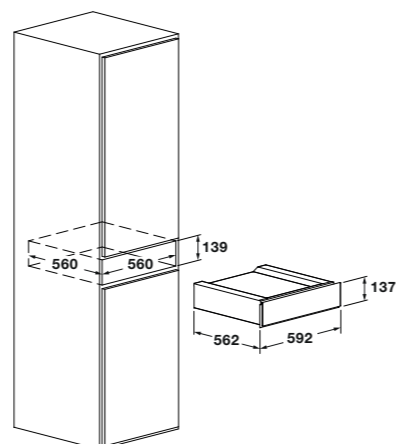

pag

ACCESSORI A RICHIESTA	48
DATI TECNICI	59

VETRO NERO OSSIDIANA
FCLD 150 BK



FULGOR
MILANO

PIANI A GAS



Una linea elegante caratterizzata da superficie in vetroceramica, griglie in ghisa di tipo professionale, efficienti bruciatori con corona in ottone. A garantire la sicurezza d'uso, oltre alla termocoppia è presente il sistema Halo Vision che in aggiunta all'esclusiva funzione Timer (autospegnimento) consente una flessibile e sicura esperienza di cottura.

PIANI A GAS

HALO VISION

Questi piani cottura in vitroceramica sono dotati dell'esclusiva funzione di sicurezza : Halo Vision. La retroilluminazione delle manopole varia indicando l'accensione del bruciatore (luce bianca) o il rimanente calore residuo (luce pulsante rossa).

FULGOR
MILANO

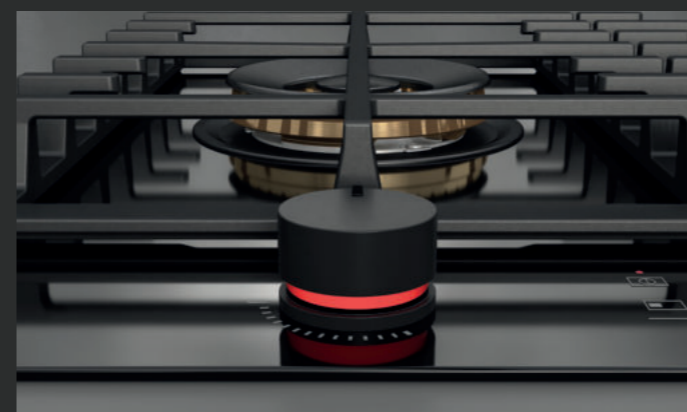
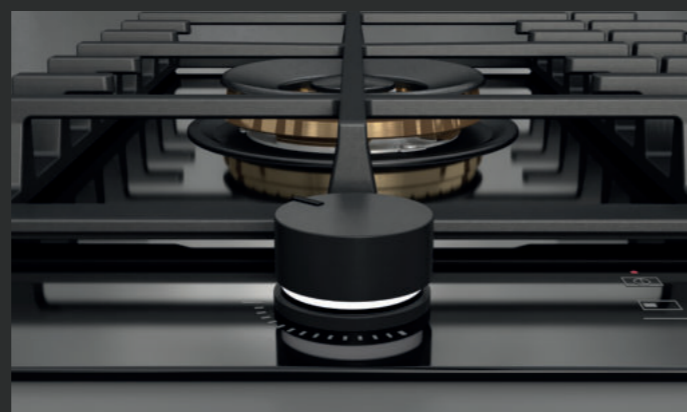

PIANI A GAS

PIANI A GAS

FULGOR
MILANO

PIANI A GAS



HALO VISION

Una innovazione che consente all'utente di conoscere a colpo d'occhio se il bruciatore è acceso tramite una luce bianca intorno alla manopola (Halo Control) o se è presente del calore residuo dopo l'utilizzo, tramite una luce rossa intorno alla manopola (Halo Safe), per una maggiore sicurezza e tranquillità nell'allontanarsi dall'ambiente cucina.

GRIGLIE IN GHISA

Robuste griglie in ghisa, di tipo professionale, ma eleganti nel design, consentono un uso continuativo della cottura per lunghi periodi con la certezza di mantenere una superficie sempre allineata.

TIMER

Consente di programmare i tempi di cottura in spegnimento per ciascun bruciatore, con precisione per una cottura più efficace.

PIANI A GAS

PIANO COTTURA A GAS 90



FCLH 905 G T WK BK



- Cottura wok
- Montaggio Filo Top
- Montaggio Sopra Top
- Superficie In Vetroceramica
- Sicurezza Gas
- Alimentazione Gas
- Timer Spegnimento

PIANO DI COTTURA A GAS 90 CM

Estetica CeraBlack

PRESTAZIONI

5 Bruciatori di cui 1 Wok laterale sx da 4,0 kW
Timer per spegnimento bruciatori temporizzato
Sicurezza tastiera
Autospegnimento
Segnale acustico di fine cottura temporizzata

CARATTERISTICHE

Superficie in vetroceramica
Bruciatori in ottone ad alta efficienza
Accensione elettronica
Manopole HALO-VISION retro illuminate
Griglie in ghisa Professional

SPEGNIMENTO AUTOMATICO

Programmazione dei tempi di cottura, con avviso acustico fine cottura

SICUREZZA

Sistema rilevazione e stop gas

ACCESSORI DI SERIE

Adattatore in ghisa per Wok
Cavo di collegamento con spina

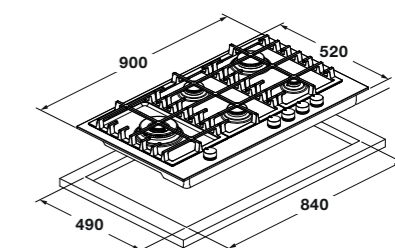

VETROCERAMICA CERABLACK
FCLH 905 G T WK BK

pag

ACCESSORI A RICHIESTA	50
DATI TECNICI	60

PIANI A GAS

PIANO COTTURA A GAS 75



FCLH 755 G T WK BK



-  Cottura wok
-  Montaggio Filo Top
-  Montaggio Sopra Top
-  Superficie In Vetroceramica
-  Sicurezza Gas
-  Alimentazione Gas
-  Timer Spegnimento

PIANO DI COTTURA A GAS 80 CM

Estetica CeraBlack

PRESTAZIONI

5 Bruciatori di cui 1 Wok laterale sx da 4,0 kW
 Timer per spegnimento bruciatori temporizzato
 Sicurezza tastiera
 Autospegnimento
 Segnale acustico di fine cottura temporizzata

CARATTERISTICHE

Superficie in vetroceramica
 Bruciatori in ottone ad alta efficienza
 Accensione elettronica
 Manopole HALO-VISION retro illuminate
 Griglie in ghisa Professional

SPEGNIMENTO AUTOMATICO

Programmazione dei tempi di cottura, con avviso acustico fine cottura

SICUREZZA

Sistema rilevazione e stop gas

ACCESSORI DI SERIE

Adattatore in ghisa per Wok
 Cavo di collegamento con spina

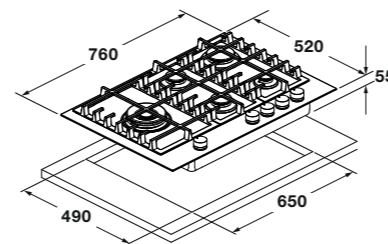

pag

ACCESSORI A RICHIESTA	50
DATI TECNICI	60



VETROCERAMICA CERABLACK
 FCLH 755 G T WK BK

PIANI A GAS

PIANO COTTURA A GAS 60



FCLH 604 G T WK BK



-  Cottura wok
-  Montaggio Filo Top
-  Montaggio Sopra Top
-  Superficie In Vetroceramica
-  Sicurezza Gas
-  Alimentazione Gas
-  Timer Spegnimento

PIANO DI COTTURA A GAS 60 CM

Estetica CeraBlack

PRESTAZIONI

4 Bruciatori di cui 1 Wok frontale sx da 4,0 kW
 Timer per spegnimento bruciatori temporizzato
 Sicurezza tastiera
 Autospegnimento
 Segnale acustico di fine cottura temporizzata

CARATTERISTICHE

Superficie in vetroceramica
 Bruciatori in ottone ad alta efficienza
 Accensione elettronica
 Manopole HALO-VISION retro illuminate
 Griglie in ghisa Professional

SPEGNIMENTO AUTOMATICO

Programmazione dei tempi di cottura, con avviso acustico fine cottura

SICUREZZA

Sistema rilevazione e stop gas

ACCESSORI DI SERIE

Adattatore in ghisa per Wok
 Cavo di collegamento con spina

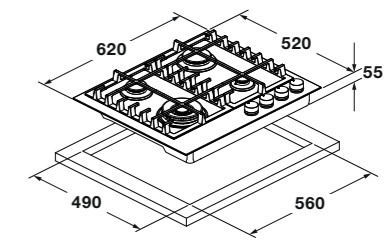

pag

ACCESSORI A RICHIESTA	50
DATI TECNICI	60



VETROCERAMICA CERABLACK
 FCLH 604 G T WK BK

NEW

FULGOR
MILANO

PIANI A INDUZIONE

I piani induzione della linea Fulgor Milano, con la loro superficie in vetro nero, combinano una linea estetica raffinata ed essenziale con il continuo progresso tecnologico che garantisce produzione di calore con risparmio di energia, tempo di ebollizione rapidi e flessibilità grazie alle zone Flexi del piano che permettono di combinare in diversi modi le varie zone cotture del piano.



NEW

PIANI A INDUZIONE

FULGOR
MILANO

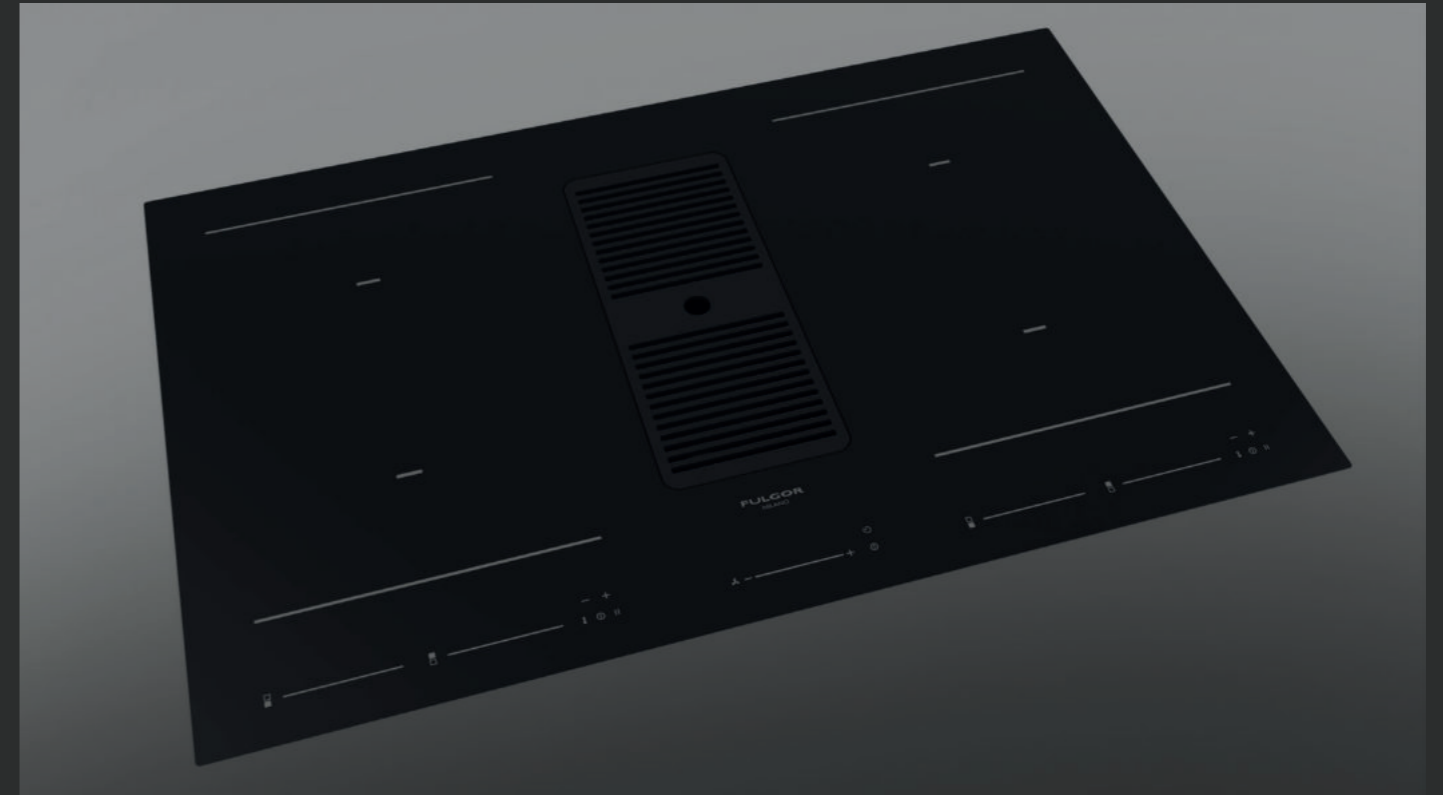

FULL POWER

WAVE TOUCH Un nuovo sistema di controllo che consente di impostare le funzioni racchiuse nel suo pannello, con comandi Wave, programmando i tempi di funzionamento e le funzioni esclusive proposte.



COTTURA ASSISTITA

Per ogni zona sono disponibili 3 livelli automatici di cottura:
42°C fondere condimenti e cioccolato
70°C riscaldamento cibi cotti
94°C sobbollire l'acqua



ASPIRAZIONE INTEGRATA E ZONE ESTESE

Il modello FSH 8041 HID TS BK integra una cappa per l'estrazione dei fumi e degli odori durante la attività di cottura. Le zone estese, consentono di unire lo spazio di cottura tra più aree per alloggiare tegami di grandi dimensioni.



SICUREZZA

Minor pericolo di ustioni, minor pericolo di incendi. Maggiore facilità di pulizia. Riconoscimento automatico della pentola. Funzione di riscaldamento attiva solo in presenza della pentola.



PIANI A INDUZIONE













CODE ID

FCLHD 9041 HID TS BK2

PIANO COTTURA A INDUZIONE CON ASPIRAZIONE INTEGRATA 90



-  Montaggio Filo Top
-  Montaggio Sopra Top
-  Slide Touch Control
-  Superficie In Vetroceramica
-  Sensore Temperatura
-  Sensore Calore Residuo
-  Booster
-  Timer
-  Zone Flexi
-  Sensore Riconoscimento Tegami

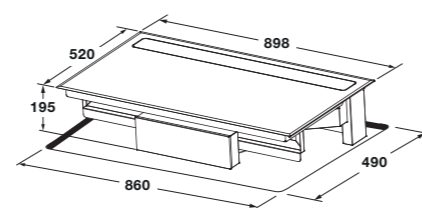

PIANO COTTURA A INDUZIONE CON ASPIRAZIONE POSTERIORE

Estetica in vetroceramica nera CeraBlack

PRESTAZIONI

4 zone di cottura
2 zone bridge orizzontali
Booster per riscaldamento rapido
Riscaldamento automatico
Mantenimento in caldo
Timer fine cottura
Cappa verticale posteriore con apertura elettrica
Capacità aspirazione: 645 m³/h
Potenza sonora da 53 a 63 dBA
Classe efficienza energetica: A+

CARATTERISTICHE

Comandi touch slider
Motore salvaspazio
Possibilità montaggio a filo-top

SICUREZZA

Sensore rilevamento pentole
Interruttore di sicurezza
(prevenzione uso accidentale)
Indicatore calore residuo (H)
Spegnimento automatico
con sensore temperatura

ACCESSORI A RICHIESTA

FHCF 59 : set 2 filtri HP per
versione filtrante



CERABLACK
FCLHD 9041 HID TS BK2

	pag
ACCESSORI A RICHIESTA	50
DATI TECNICI	61

PIANI A INDUZIONE













CODE ID

FCLHD 8041 HID TS BK2

PIANO COTTURA A INDUZIONE CON ASPIRAZIONE INTEGRATA 80



-  Montaggio Filo Top
-  Montaggio Sopra Top
-  Slide Touch Control
-  Superficie In Vetroceramica
-  Sensore Temperatura
-  Sensore Calore Residuo
-  Booster
-  Timer
-  Zone Flexi
-  Sensore Riconoscimento Pentole

PIANO COTTURA A INDUZIONE CON ASPIRAZIONE CENTRALE

Estetica in vetroceramica nera CeraBlack

PRESTAZIONI

4 zone di cottura
2 zone bridge verticali, ai lati
Booster per riscaldamento rapido
Riscaldamento automatico
Mantenimento in caldo
Timer fine cottura
Cappa verticale centrale bi-direzionale
con griglia in acciaio nero
Capacità aspirazione: 645 m³/h
Potenza sonora da 53 a 63 dBA
Classe efficienza energetica: A+

CARATTERISTICHE

Comandi touch slider
Motore salvaspazio
Possibilità montaggio a filo-top

SICUREZZA

Sensore rilevamento pentole
Interruttore di sicurezza
(prevenzione uso accidentale)
Indicatore calore residuo (H)
Spegnimento automatico
con sensore temperatura

ACCESSORI A RICHIESTA

FHCF 55 : set 2 filtri HP per
versione filtrante

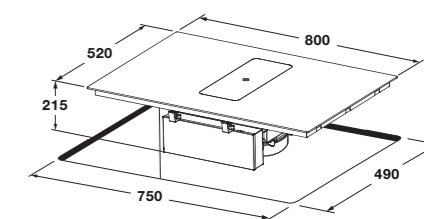

CERABLACK
FCLHD 8041 HID TS BK2

	pag
ACCESSORI A RICHIESTA	50
DATI TECNICI	61

NEW

PIANI A INDUZIONE

PIANO COTTURA A INDUZIONE 90



CODE ID

FCLH 9008 ID WT BK



-  Timer
-  Booster
-  Sensore Calore Residuo
-  Sensore Riconoscimento Pentole
-  Montaggio Filo Top
-  Montaggio Sopra Top
-  Sensore Surriscaldamento
-  Zona Flexi
-  Wave Touch Slider
-  Superficie In Vetroceramica

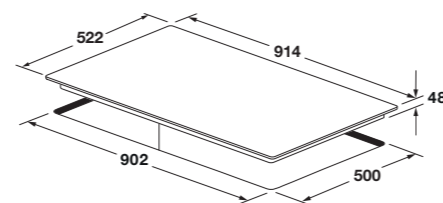

PIANO COTTURA A INDUZIONE

Estetica in vetroceramica

PRESTAZIONI

- Funzione CHEF
- 8 zone di cottura
- Combinazioni flexi tra le aree cottura
- Booster per riscaldamento rapido
- Riscaldamento automatico
- Funzione "Pausa e Richiamo"
- Mantenimento in caldo
- Timer fine cottura

CARATTERISTICHE

- 3,5" Display Wave Touch
- Interattività
- Comandi touch slider

SICUREZZA

- Sensore rilevamento pentole
- Interruttore di sicurezza (prevenzione uso accidentale)
- Indicatore calore residuo (H)
- Spegnimento automatico con sensore temperatura

ACCESSORI DI SERIE

- Raschietto per pulizia superficie



CERABLACK
FCLH 9008 ID WT BK

ACCESSORI A RICHIESTA
DATI TECNICI

pag

50

62



PIANI A INDUZIONE

PIANI A INDUZIONE

NEW

FULGOR
MILANO

ASPIRAZIONE



CARATTERISTICHE

TOUCH CONTROL

La gestione touch control dei livelli di aspirazione comanda il sistema motorizzato di apertura della superficie aspirante ed è dotata di autospegnimento e spia per la sostituzione filtri.

COMANDI A SFIORO

Garantiscono la semplicità di utilizzo, la precisione ed il coordinamento delle funzioni.

TIMER

Consente di programmare il funzionamento dell'apparecchio aspirante dopo aver terminato le attività di cottura per completare la rimozione di fumi e odori dalla cucina.

ILLUMINAZIONE LED

La barra a LED centrale offre una ampia illuminazione della zona di cottura sottostante.



La cappa FCLHD 900 TC BK si propone come elemento centrale dell'ambiente cucina ed è disegnata per integrarsi con gli altri elementi della serie CLUSTER CONCEPT, offrendo nuove soluzioni di impiego, con gestione touch control dei livelli di aspirazione che comanda il sistema motorizzato di apertura della superficie aspirante per garantire la rimozione dei fumi, degli odori, del calore eccessivo e dell'umidità durante la cottura.

ASPIRAZIONE

CAPPA DA PARETE 90



FCLHD 900 TC BK

- Autospegnimento
- Classe di Efficienza Energetica
- Illuminazione LED
- Aspirante
- Comandi a Sfioro
- Timer
- Timer Spegnimento
- Installazione a Parete

CAPPA DA PARETE

Classe energetica A+
Estetica in vetro nero ossidiana

PRESTAZIONI

Apertura motorizzata superficie filtrante
Potenza aspirante fino a 800 m³/h
4 livelli di aspirazione
Autospegnimento
Spia saturazione filtri
Funzionamento aspirante con predisposizione filtrante
Potenza sonora da 49 a 71 dBA

CARATTERISTICHE

Comandi touch
Illuminazione LED
Filtri antigrasso interni in alluminio
Potenza nominale 275 W
Uscita aria minima Ø 150 mm
Flap non ritorno aria (aspirante)

ACCESSORI DI SERIE

Cavo di collegamento

ACCESSORI SU RICHIESTA

FHCF 18: filtri carbone per versione filtrante

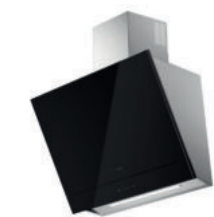
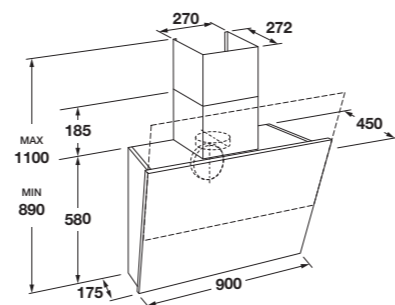

VETRO NERO LUCIDO
FCLHD 900 TC BK

	pag
ACCESSORI A RICHIESTA	50
DATI TECNICI	63

LIFT

CAPPA SALISCENDI 90



NEW

CODE ID

FDDH 900 TRC BK

- Downdraft
- Touch Control
- Aspirazione
- Illuminazione LED
- Telecomando
- Timer
- Autospegnimento
- Classe di Efficienza Energetica
- Filtrante

CAPPA CON SISTEMA LIFT-UP

Classe energetica A

PRESTAZIONI

Apertura dinamica
Capacità di aspirazione fino a 760 m³ / h con 4 livelli intermedi
Auto spegnimento
Spia saturazione filtri
Emissioni sonore da 38 a 68 dBA

CARATTERISTICHE

Comandi touch e telecomando Illuminazione a LED
Filtri anti-grasso con recupero olio Diametro minimo collegamento scarico Ø 150 mm
Flap di non ritorno del flusso di aria

ACCESSORI DI SERIE

Cavo alimentazione (2 m)

ACCESSORI SU RICHIESTA

FCHF 9: Filtro HP (x 2) per conversione a filtrante

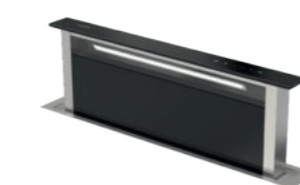
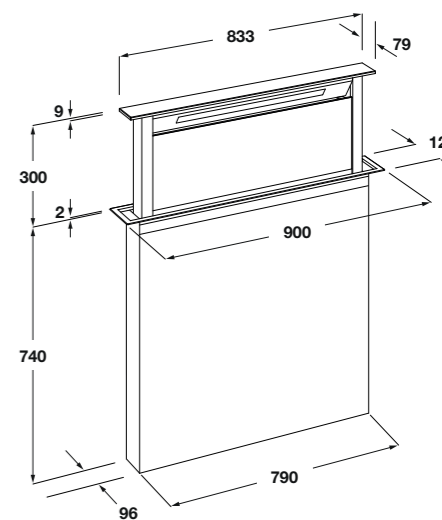

VETRO NERO LUCIDO
FDDH 900 TRC BK

	pag
ACCESSORI A RICHIESTA	50
DATI TECNICI	64

NEW

REVERSE T

CAPPA A ISOLA 90



CODE ID

FTIHD 960 TC BK X



-  Autospegnimento
-  Classe di Efficienza Energetica
-  Illuminazione LED
-  Aspirante
-  Timer
-  Filtrante
-  Installazione a Isola

CAPPA AD ISOLA

Classe energetica A

PRESTAZIONI

Capacità di aspirazione fino a 730 m³ / h con 4 livelli intermedi
Auto spegnimento
Spia saturazione filtri
Emissioni sonore da 47 a 72 dBA

CARATTERISTICHE

Controlli touch
Illuminazione LED con barre frontale e posteriore
Filtro professionali PRO-Baffle in acciaio inox
Diametro minimo collegamento scarico Ø 150 mm

ACCESSORI

Cavo di alimentazione (2 m)

ACCESSORI SU RICHIESTA

FCHF 28: Filtro HP per la versione filtrante

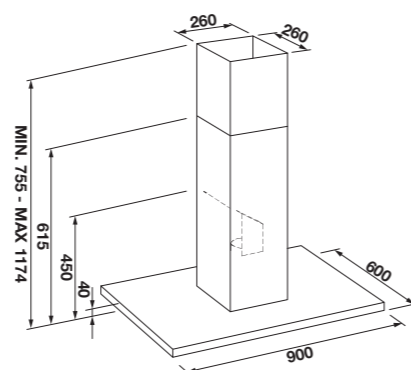

ACCIAIO INOX E VETRO NERO
FTIHD 960 TC BK X

	pag
ACCESSORI A RICHIESTA	50
DATI TECNICI	65

NEW

REVERSE T

CAPPA DA PARETE 90



CODE ID

FTHD 900 TC BK X



-  Aspirante
-  Timer
-  Autospegnimento
-  Illuminazione LED
-  Installazione a Parete
-  Classe di Efficienza Energetica
-  Filtrante

CAPPA DA PARETE

Classe energetica A

PRESTAZIONI

Capacità di aspirazione fino a 730 m³ / h con 4 livelli intermedi
Auto spegnimento
Spia saturazione filtri
Emissioni sonore da 47 a 72 dBA

CARATTERISTICHE

Comandi touch
Illuminazione a LED con barra frontale
Filtri professionali PRO-Baffle in acciaio inox
Uscita aria minima Ø 150 mm
Flap di non ritorno del flusso d'aria

ACCESSORI

Cavo di alimentazione (2 m)

ACCESSORI SU RICHIESTA

FCHF 28: Filtro HP Filter per versione filtrante

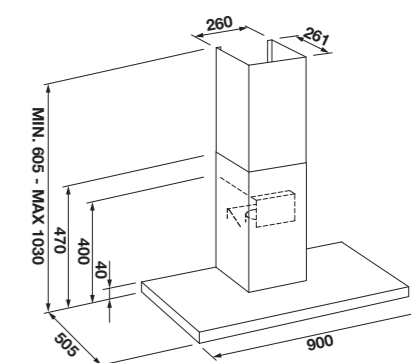

ACCIAIO INOX E VETRO NERO
FTHD 900 TC BK X

	pag
ACCESSORI A RICHIESTA	50
DATI TECNICI	65

FULGOR
MILANO

ACCESSORI
A RICHIESTA

FORNI



CODE **SHOW PIZZA**

Pala per pizza

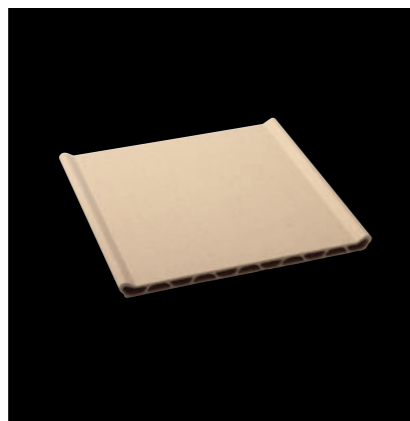

CODE **REFT PIZZA**

Piastra in refrattario per pizza



CODE **ROGR PIZZA**

Griglia tonda in acciaio per pizza

FORNI



CODE **FET 96 BK**

Vassoio smaltato per forni da 90 x 60



CODE **GT 60**

Vassoio in vetro temprato per forni da 60 e per abbattitore di temperatura



CODE **TELG 60 M/P**

Set di guide telescopiche ad estrazione totale per forni

COMPACT 45

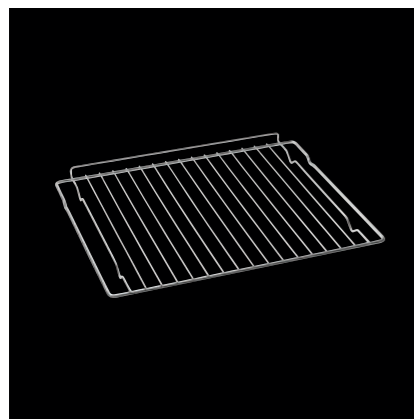

CODE **FG 60**

Griglia metallica piana per forni da 60

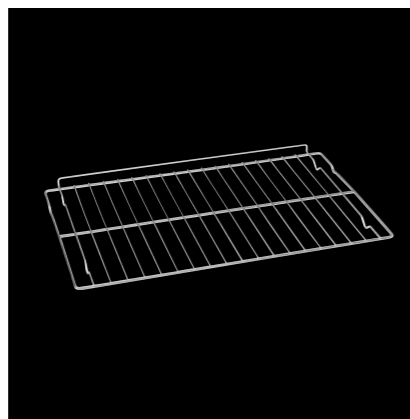

CODE **FG 90/75**

Griglia metallica piana per forni da 75 e da 90 x 48

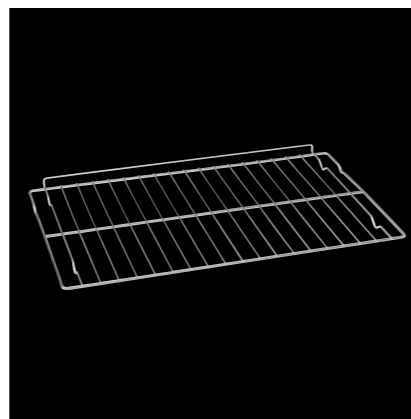

CODE **FG 96**

Griglia metallica piana per forni da 90 x 60

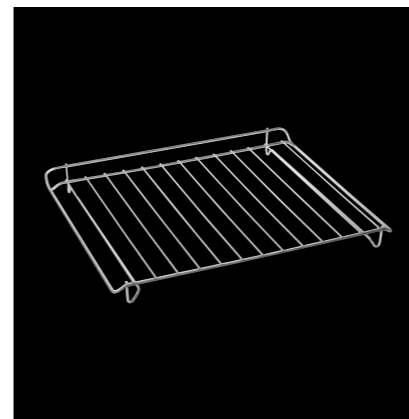

CODE **FG 45**

Griglia metallica piana



CODE **XT 45**

Vassoio in acciaio inox



CODE **STEAM POT WITH COVER**

Pentola microforata con coperchio, in acciaio inox, per forni a vapore

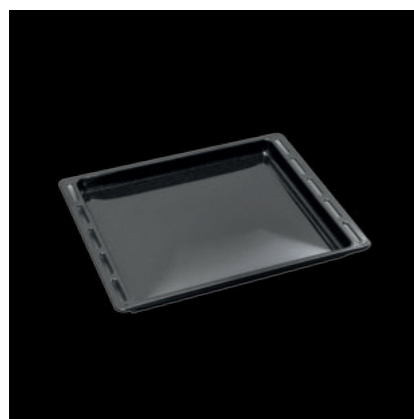

CODE **FET 60 BK**

Vassoio smaltato per forni da 60

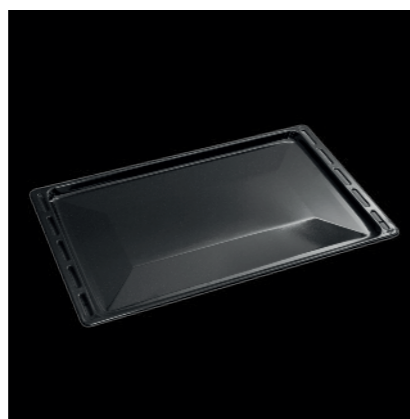

CODE **FET 75/90 BK**

Vassoio smaltato per forni da 75 e 90 x 48

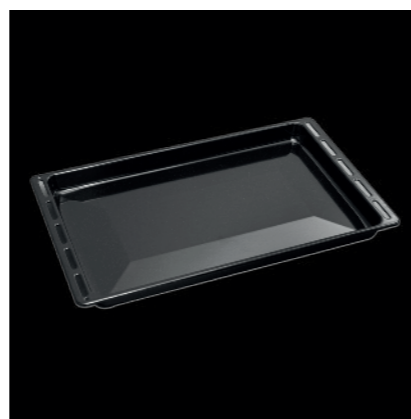

CODE **FETL 75/90 BK**

Vassoio smaltato profondo per forni da 75 e da 90 x 48



CODE **GASTRO BOX 6 SET**

Set di sei contenitori Gastronorm con coperchio in acciaio inox più supporto



CODE **CM DC 150**

Contenitore in legno per accessori per il caffè

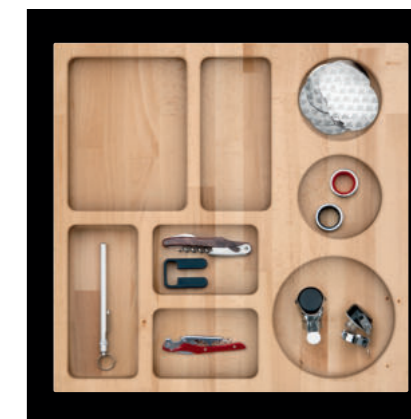

CODE **FWG ADC 150**

Contenitore in legno per accessori per il vino

PIANI DI COTTURA



CODE **CAST IRON WOK ADAPTOR**

Adattatore in ghisa per WOK



CODE **CERAMIC SCRAPER**

Raschietto per vetroceramica

CAPPE

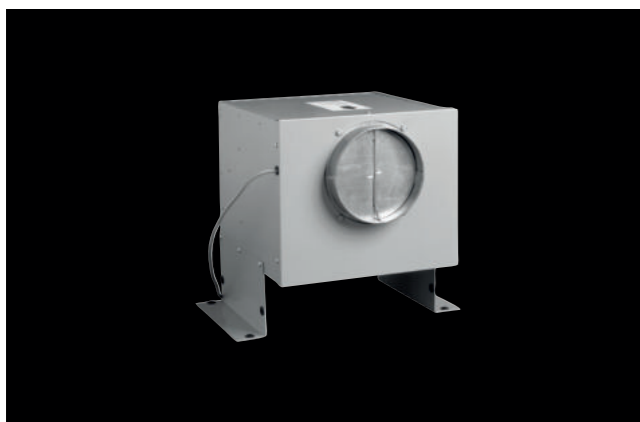

CODE **FEM 1 LIFT FHDD**

Motore remoto interno per cappe



CODE **FEM 2 LIFT FHDD**

Motore remoto esterno per cappe

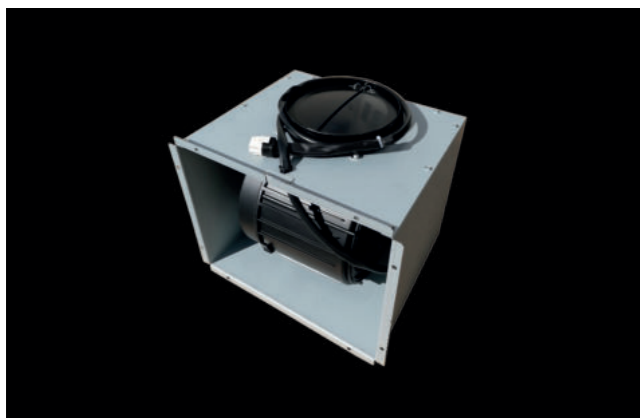

CODE **FDD 2 M LIFT FHDD**

Motore on-board per cappe

CAPPE

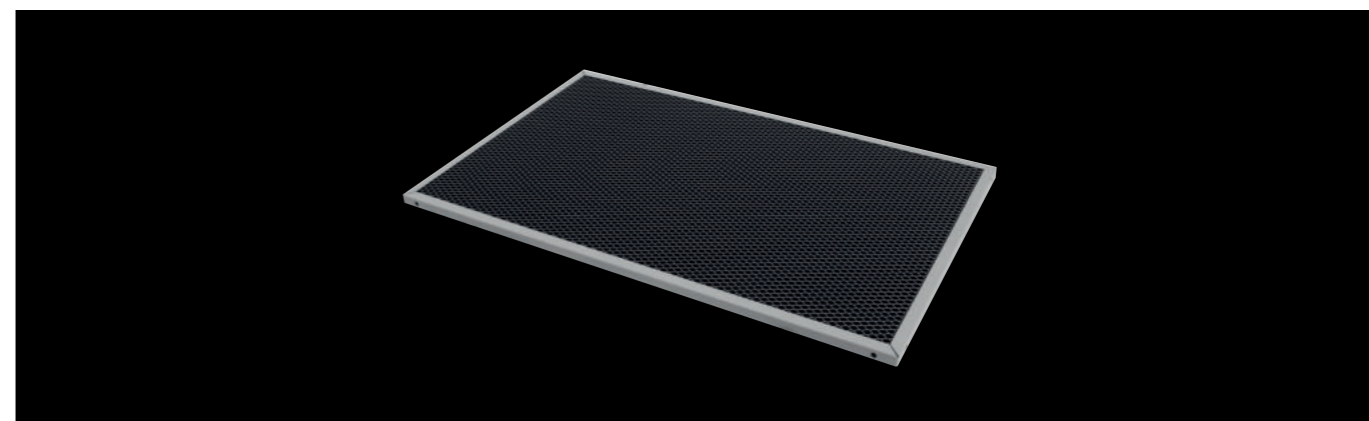

Kit filtri carbone per installazione filtrante cappa mod. FDDH 900 TRC BK

FCHF 9

Kit filtri carbone per installazione filtrante cappa mod. FCLHD 9041 HID TS BK2

FCHF 59

Kit filtri carbone per installazione filtrante cappa mod. FCLHD 900 TC BK

FCHF 18

Kit filtri carbone per installazione filtrante cappa mod. FTIHD 960 TC BK X - FTHD 900 TC BK X

FCHF 28

Kit filtri carbone per installazione filtrante cappa mod. FCLHD 8041 HID TS BK2

FCHF 55

Prezzi per singolo filtro non per kit filtri.

FULGOR
MILANO

DATI
TECNICI

CLUSTER CONCEPT

FORNI MULTIFUNZIONE



	FCLPO 6215 P TEM BK	FCLO 6215 TEM BK
Tipologia	Multifunzione elettronico autopulente	Multifunzione elettronico
Estetica	Vetro nero ossidiana	Vetro nero ossidiana
Interni: smalto/altro	Ultra Black Piro / -	Ultra Black Piro / -
CARATTERISTICHE		
Classe di efficienza energetica	A +	A ++
Capacità (litri)	65 L	65 L
Raffreddamento forzato	•	•
Funzioni n.	15	15
PRESTAZIONI		
Temperatura Max cottura	290°C	250°C
Temperatura di cottura Classic Pizza	350°C	-
Temperatura Pirolisi	470°C	-
Doppia ventilazione interna	-	-
Autopulente / Eco PIROLISI	•	-
Pulizia assistita (CLEAN)	-	•
Potenza resa grill (W)	1200 +1000	1200 +1000
Cotture a basso regime di temperatura (slow cooking)	•	•
CONTROLLO		
Programmazione	Creactive Extended	Creactive Extended
Ricette pre-caricate e modificabili	•	•
Autospegnimento	-	-
Booster	•	•
Sonda per la rilevazione della temperatura nei cibi	•	•
Catalizzatore fumi	•	•
Icona on/off	•	•
Termostato	•	•
Termoventilato	•	•
Luce interna	•	•
SICUREZZA		
Blocco porta (durante la pirolisi)	•	-
Porta fredda / n. vetri	• / 4	• / 3
Porta con SOFT CLOSING	•	•
ACCESSORI		
Illuminazione (Alogene 20 W) n.	2	2
Set Guide telescopiche n.	2	2
Vassoi n./ tipo	1 / vetro	1 / vetro + 1 / smaltato
Griglie piane n.	1	2
Griglia tonda n.	1	-
Piastra in refrattario n.	1	-
Pala Pizza	•	-
Pannelli catalitici / Girarrosto	- / -	• / -
CARATTERISTICHE ELETTRICHE		
Potenza elettrica Max (W)	3450 W	3500 W
Tensione / Frequenza (V - Hz)	220 - 240 / 50 - 60	220 - 240 / 50 - 60
Cavo di alimentazione	•	•
Spina	Schuko	Schuko
DIMENSIONI		
Larghezza mm	592	592
Altezza mm	596	596
Profondità mm	564	564
Vano incasso (L x A x P) mm	560 x 595 x 560	560 x 595 x 560

CLUSTER CONCEPT

FORNI MULTIFUNZIONE



	FCLO 7515 TEM BK	FCLO 9615 TEM 2F BK
Tipologia	Multifunzione elettronico	Multifunzione elettronico
Estetica	Vetro nero ossidiana	Vetro nero ossidiana
Interni: smalto/altro	Ultra Black Piro / -	Ultra Black Piro / -
CARATTERISTICHE		
Classe di efficienza energetica	A +	A +
Capacità (litri)	89 L	105 L
Raffreddamento forzato	•	•
Funzioni n.	15	15
PRESTAZIONI		
Temperatura Max cottura	250°C	250°C
Funzione Classic Pizza	-	-
Temperatura Pirolisi	-	-
Doppia ventilazione interna	-	•
Autopulente / Eco PIROLISI	-	-
Pulizia assistita (CLEAN)	•	•
Potenza resa grill (W)	1200 +1000	1200 +1000
Cotture a basso regime di temperatura (slow cooking)	•	•
CONTROLLO		
Programmazione	Creactive Extended	Creactive Extended
Ricette pre-caricate e modificabili	•	•
Autospegnimento	-	-
Booster	•	•
Sonda per la rilevazione della temperatura nei cibi	•	•
Catalizzatore fumi	-	-
Icona on/off	•	•
Termostato	•	•
Termoventilato singolo / doppio	• / -	- / •
Luce interna	•	•
SICUREZZA		
Blocco porta (durante la pirolisi)	-	-
Porta fredda / n. vetri	• / 3	• / 3
Porta con SOFT CLOSING	•	•
ACCESSORI		
Illuminazione (Alogene 20 W) n.	2	2
Set Guide telescopiche n.	1	1
Vassoi n./ tipo	1 / smaltato	2 / smaltato
Griglie piane n.	1	1
Griglia tonda n.	-	-
Piastra in refrattario n.	-	-
Pannelli catalitici	•	•
Girarrosto	•	•
CARATTERISTICHE ELETTRICHE		
Potenza elettrica Max (W)	3500W	3500 W
Tensione / Frequenza (V - Hz)	220 - 240 / 50 - 60	220 - 240 / 50 - 60
Cavo di alimentazione	•	•
Spina	Schuko	Schuko
DIMENSIONI		
Larghezza mm	748	892
Altezza mm	589	588
Profondità mm	563	560
Vano incasso (L x A x P) mm	710 x 595 x 560	860 x 585 x 560

CLUSTER CONCEPT

FORNI COMBISET 45



	FCLCSO 4510 TEM BK	FCLCMO 4510 TEM BK	FCLGMO 4508 TEM BK
Tipologia	Vapore combinato	Microonde combinato	Microonde con grill
Estetica	Vetro nero ossidiana	Vetro nero ossidiana	Vetro nero ossidiana
Interni: smalto/altro	Acciaio inox	Acciaio inox	Acciaio inox
CARATTERISTICHE			
Classe di efficienza energetica	A ++	-	-
Capacità (litri)	34 L	34 L	34 L
Raffreddamento forzato	•	•	•
Funzioni n.	12	10	5
PRESTAZIONI			
Temperatura Max cottura	230° C	230° C	230° C
Ricette pre-caricate e modificabili	•	•	•
Cottura vapore 100° C / 130° C	• / •	- / -	- / -
Cottura assistita 100° C	•	-	-
Cottura mista vapore / Termoventilato	•	-	-
Scongelamento (per tempo e peso)	-	•	•
Pulizia assistita (CLEAN)	•	-	-
Cottura microonde + Grill	-	• / -	• / •
Cottura microonde / Termoventilato	-	•	-
Potenza microonde (W)	-	1000 W	1000 W
Livelli di potenza microonde	-	6	6
Potenza grill (W)	1500 W	1500 W	1500 W
COMANDI			
Programmazione	Creactive Extended	Creactive Extended	Creactive Extended
Easy Access	•	•	•
Icona on/off	•	•	•
Termostato	•	•	•
Raffreddamento forzato	•	•	•
Luce interna	•	•	•
SICUREZZA			
Porta sicura / n. vetri	• / 3	• / 3	• / 3
ACCESSORI			
Illuminazione (Alogene 20 W) n.	1	1	1
Caraffa acqua (litri)	1,4 L	-	-
Vassoi Gastronorm n./ tipo	1 / Inox AISI 304	1 / Inox AISI 304	1 / Inox AISI 304
Griglie piane n.	1	1	1
Set 6 contenitori Gastronorm (opzionali)	6 / Inox AISI 304	-	-
Piatto girevole in vetro	-	•	•
Griglia tonda	-	•	•
CARATTERISTICHE ELETTRICHE			
Potenza elettrica Max (W)	3200 W	3200 W	1700 W
Tensione / Frequenza (V - Hz)	220 - 240 / 50 - 60	220 - 240 / 50 - 60	220 - 240 / 50 - 60
Cavo di alimentazione	•	•	•
Spina	Schuko	Schuko	Schuko
DIMENSIONI			
Larghezza mm	592	592	592
Altezza mm	452	452	452
Profondità mm	561	561	561
Vano incasso (L x A x P) mm	560 x 450 x 560	560 x 450 x 560	560 x 450 x 560

CLUSTER CONCEPT

MACCHINA PER CAFFÈ



	FCLCM 4500 TF BK
Tipologia	Macchina caffè
Estetica	Vetro nero ossidiana
PRESTAZIONI	
Funzioni totali n.	30
Funzioni automatiche	Caffè, vapore, acqua calda
Programmazione	Elettronica full touch
Efficienza energetica	A
Consumo energetico annuo kWh	45
Capacità serbatoio acqua	1,8 L
Capacità contenitore caffè	200 gr.
Macinacaffè con regolazione 13 livelli	•
Tazze caffè n.	2
Erogatore caffè regolabile in altezza 80-100 mm	•
Erogatore retraibile per vapore e acqua calda	•
Illuminazione LED vano	•
Programma decalcificazione automatico	•
Programma pulizia integrato	•
Contenitore latte 0,75 L	•
Gocciolatoio	•
Spia filtro anti calcare	•
Spia svuotamento residui	•
Spia riserva acqua	•
CARATTERISTICHE ELETTRICHE	
Potenza elettrica Max (W)	1350 W
Tensione / Frequenza (V - Hz)	220 - 240 / 50 - 60
Cavo di alimentazione	•
Spina	Schuko
Pressione pompa (bar)	15
DIMENSIONI	
Larghezza mm	595
Altezza mm	455
Profondità mm	475
Vano incasso (L x A x P) mm	560 x 450 x 560

CLUSTER CONCEPT

CANTINA PER VINI



	FCLWC 4522 TC BK
Tipologia	Cantina per vini
Estetica	Vetro nero ossidiana
Capacità bottiglie fino a n.	18 Ø 76 mm + 4 spumanti
Apertura porta	Destra o sinistra
PRESTAZIONI	
Classe di efficienza energetica	C
Sistema di raffreddamento	Compressore
Zone temperatura	1
Temperatura regolabile (zona superiore)	da + 05 a + 22 °C
Sistema antivibrazione	•
Sistema anticondensa	•
Protezione e anti-UV	•
Classe climatica	SN-T
Programmazione	Elettronica Touch
Display	Digitale su porta
Doppio circuito automatico caldo/freddo	•
Spia luminosa di controllo	•
Vetro isolante anti-UV	•
Illuminazione tipo /n.	LED
Ripiani in legno n.	3
Guide telescopiche n.	3
Vano interno	Nero
CARATTERISTICHE ELETTRICHE	
Potenza elettrica Max (W)	70 W
Tensione / Frequenza (V - Hz)	220 - 240 / 50
Cavo di alimentazione	•
Spina	Schuko
DIMENSIONI	
Larghezza mm	592
Altezza mm	452
Profondità mm	560
Vano incasso (L x A x P) mm	560 x 450 x 560

CLUSTER CONCEPT

ABBATTITORE DI TEMPERATURA



FCLBC 4500 TF BK	
Tipologia	Abbattitore temperatura multifunzione
Estetica	Vetro nero ossidiana
Interni: smalto/altro	Acciaio inox
CARATTERISTICHE	
Volume utile (litri)	40 L
Funzioni totali n.	11
Funzioni fredde	7
Funzioni calde	4
PRESTAZIONI	
Sanificazione - 30°C	•
Abbattimento fino a 3 °C	•
Surgelazione fino a - 18 °C	•
Raffreddamento a tempo	•
Raffreddamento bottiglie	•
Cottura a bassa temperatura fino a +75°C	•
Rinvenimento	•
Pronto in tavola	•
CONTROLLO	
Programmazione	Display TFT
Autospegnimento	•
SICUREZZA	
Blocco comandi	•
ACCESSORI	
Illuminazione (Alogene 20 W) n.	1
Griglie metallo piane / Vassoio in vetro n.	1 / 1
CARATTERISTICHE ELETTRICHE	
Potenza elettrica Max (W)	300 W
Tensione / Frequenza (V - Hz)	230 / 50
Cavo di alimentazione	•
Spina	Schuko
DIMENSIONI	
Larghezza mm	592
Altezza mm	452
Profondità mm	568
Vano incasso (L x A x P) mm	560 x 450 x 560

CLUSTER CONCEPT

CASSETTO SOTTOVUOTO



FCLVSD 150 TC BK	
Tipologia	Cassetto per sottovuoto
Estetica frontale	Vetro nero ossidiana
Interni: smalto/altro	Acciaio inox
CARATTERISTICHE	
Apertura	Push to Open
Programmazione	Touch
Funzioni totali	4
Vuoto finale raggiungibile	2 - 10 mbar (99,9%)
Volume utile vasca(litri)	7 L
Altezza camera	95 mm
Apertura coperchio	65°
Barra saldante removibile , lunghezza	260 mm
Ciclo CHEF	•
Ciclo per cottura: durata	55"
Cicli per conservazione n./ durata	3/70"
Ciclo vuoto in contenitore	•
Dimensione massima buste cm	25 x 35
Spia avviso sostituzione olio	•
Ciclo deumidificazione olio	•
CARATTERISTICHE ELETTRICHE	
Potenza elettrica Max (W)	230 W
Tensione / Frequenza (V - Hz)	220 - 240 / 50 - 60
Cavo di alimentazione	•
Spina	Schuko
DIMENSIONI	
Larghezza mm	592
Altezza mm	140
Profondità mm	576
Vano incasso (L x A x P) mm	560 x 140 x 560

CLUSTER CONCEPT

CASSETTI



	FCLWD 150 BK	FCLD 150 BK
Tipologia	Cassetto scaldavivande	Cassetto porta oggetti
Estetica	Vetro nero ossidiana	Vetro nero ossidiana
Interni: smalto/altro	Fondo in gomma anti-scivolo	Fondo in gomma anti-scivolo
Apertura porta	Push to open	Push to open
PRESTAZIONI		
Temperatura massima °C	70	-
Cottura a basso regime di temperatura (slow cooking)	•	-
Lievitazioni	•	-
Riscaldamento piatti e pietanze	•	-
CONTROLLO		
Pulsante on/off	•	-
Termostato	•	-
Ventilazione interna	•	-
Spia di funzionamento	•	-
SICUREZZA		
Frontale sicuro	•	-
CARATTERISTICHE ELETTRICHE		
Potenza max assorbita (W)	400 W	-
Alimentazione (V - Hz)	220 - 240 / 50 - 60	-
Cavo di alimentazione	•	-
Spina	Schuko	-
DIMENSIONI		
Larghezza mm	592	592
Altezza mm	137	137
Profondità mm	562	562
Vano incasso (L x A x P) mm	560 x 139 x 560	560 x 139 x 560

PIANI A GAS

PIANI A GAS



	FCLH 905 G T WK ...	FCLH 755 G T WK ...	FCLH 604 G T WK ...
Tipologia	Piano a gas 90	Piano a gas 80	Piano a gas 60
Estetica	CeraBlack	CeraBlack	CeraBlack
Superficie	Vetroceramica	Vetroceramica	Vetroceramica
PRESTAZIONI BRUCIATORI A GAS			
Anteriore dx	1000 W	1000 W	1000 W
Posteriore dx	3000 W	3000 W	3000 W
Sx	4000 W	4000 W	-
Anteriore centro	1750 W	1750 W	-
Posteriore centro	1750 W	1750 W	-
Anteriore sx	-	-	4000 W
Posteriore sx	-	-	1750 W
COMANDI - CARATTERISTICHE			
Manopole retro illuminate HALO VISION	•	•	•
Accensione elettronica incorporata	•	•	•
Sicurezza gas	•	•	•
Timer / Display	• / •	• / •	• / •
Griglie in ghisa / Bruciatori in ottone n.	• / 5	• / 5	• / 4
ACCESSORI			
Adattatore per cotture wok	•	•	•
Cavo di alimentazione	•	•	•
Spina	Schuko	Schuko	Schuko
DIMENSIONI			
Larghezza mm	900	760	620
Altezza mm	55	55	55
Profondità mm	520	520	520
Vano per incasso (L x P) mm	840 x 490	650 x 490	560 x 490

PIANI A INDUZIONE

PIANO A INDUZIONE CON ASPIRAZIONE



	FCLHD 9041 HID TS BK2	FCLHD 8041 HID TS BK2
Tipologia	ARIA + con aspirazione posteriore integrata	ARIA + con aspirazione centrale integrata
Estetica	CeraBlack	CeraBlack
PRESTAZIONI INDUZIONE		
Octa Ø 290 / 180 DUAL	2100 / 3700 (x 4) W	2100 / 3700 (x 4) W
Octa Solo	-	-
Octa 2 Bridge	-	-
Octa 3 Bridge	-	-
Potenza Max assorbita (W)	7360 W	7360 W
Temperature precaricate 42° C Fusione	•	•
70° C Slow cooking	•	•
90° C Sobbollire	•	•
COMANDI INDUZIONE		
Slider touch	•	•
AUTO cooking	•	•
Timer	•	•
Rilevatore calore residuo H	•	•
Avvisatore acustico	•	•
Blocco tastiera	•	•
Livelli di potenza n.	9 + P	9 + P
Display digitale	•	•
CARATTERISTICHE CAPP A		
Classe di efficienza energetica	A +	A +
Livelli di aspirazione	•	•
Auto spegnimento ritardato	• / 10 min	• / 10 min
Spia saturazione filtri antigrasso	• / 30 h	• / 30 h
Spia sostituzione filtro HP	-	-
Filtri anti grasso con raccolta olio / tipo	-	Acciaio inox
Filtri anti grasso lavabili in lavastoviglie	•	•
Ø minimo scarico aria	rett. 220 x 90	rett. 220 x 90
FLAP di non ritorno flusso aria	-	-
Filtro HP per filtrante (opzionale)	FHCF 59	FHCF 55
AUTO apertura (2 passaggi)	45° - 90°	-
Comandi	Touch	Touch slider
Capacità estrattiva fino a m³/h	645 m³/h	645 m³/h
Emissioni sonore (dBA)	53 - 63	53 - 63
Consumo annuale stimato (kWh)	43,3	43,3
Motore BRHM (W)	220	220
ACCESSORI		
Cavo di alimentazione	•	•
DIMENSIONI		
Larghezza mm	898	800
Profondità mm	520	520
Vano per incasso (L x P) mm	860 x 490	750 x 490

PIANI A INDUZIONE

PIANI A INDUZIONE



FCLH 9008 ID WT BK	
Tipologia	8 aree di cottura
Estetica	CeraBlack
PRESTAZIONI	
Octa Flexi	1400 / 2100 (x8) W
Octa Ø 260 DUAL	-
Octagonal n. / Zona Flexi n.	-
Ø 210	-
Ø 180	-
Ø 145	-
Temperature predefinite 42° C Fusione	•
70° C Slow cooking	•
90° C Sobbollire	•
Potenza elettrica Max (W)	11040 W
CARATTERISTICHE	
Programmazione	Wave Touch
AUTO cooking	•
Timer	•
Rilevatore calore residuo H	•
Rilevatore automatico tegami	•
Blocco tastiera	•
Livelli di potenza n.	9 + P
Display digitale	•
ACCESSORI	
Raschietto	•
Cavo di alimentazione	•
DIMENSIONI	
Larghezza mm	914
Altezza mm	48
Profondità	522
Vano per incasso (L x P) mm	902 x 500

ASPIRAZIONE

CAPPA DA PARETE



FCLHD 900 TC BK	
Tipologia	Elettronica
Estetica	Vetro nero ossidiana
Installazione	A parete
Caratteristica speciale	Auto Open
CARATTERISTICHE	
Classe di efficienza energetica	A +
Livelli di aspirazione	4
Autospegnimento	•
Spia saturazione filtri antigrasso	•
Spia saturazione filtri HP	•
Illuminazione	Barra a LED
Tipo filtri antigrasso	Alluminio
Filtri antigrasso lavabili in lavastoviglie	•
Ø scarico minimo uscita aria	150 mm
FLAP di non ritorno del flusso d'aria	•
COMANDI	
Programmazione	Comandi Touch
PRESTAZIONI / DATI ELETTRICI	
Potenza aspirazione m³/h (max)	757
Rumorosità (dBA)	49 - 71
Consumo annuo (kWh)	46
Potenza motore (W)	275
Tensione / Frequenza (V - Hz)	230 - 50
Cavo di alimentazione (m)	2
ACCESSORI A RICHIESTA	
Filtro HP per versione filtrante	FCHF 18
DIMENSIONI	
Larghezza mm	900
Altezza mm	890 - 1100
Profondità mm	450

ASPIRAZIONE

CAPPE DOWNDRAFT (LIFT)



FDDH 900 TRC BK	
Tipologia	Downdraft
Estetica	Vetro nero
Installazione	Sopra top
CARATTERISTICHE	
Classe di efficienza energetica	A
Livelli di aspirazione	4
Autospegnimento	-
Spia saturazione filtri antigrasso	-
Spia saturazione filtri HP (filtrante)	-
Illuminazione	Strip LED
Tipo filtri antigrasso	Alluminio
Filtri antigrasso lavabili in lavastoviglie	•
Ø scarico minimo uscita aria	Ø 150 mm / rett. 220 x 90 (230 x 80)
FLAP di non ritorno del flusso d'aria	•
COMANDI	
Programmazione	Touch control
Telecomando	•
PRESTAZIONI / DATI ELETTRICI	
Potenza aspirazione m³/h (max)	757
Rumorosità (dBA)	42 - 59
Consumo annuo (kWh)	45
Potenza motore (W)	275
Tensione / Frequenza (V - Hz)	220 - 240 / 50 - 60
Cavo di alimentazione (m)	2
ACCESSORI	
Motore incluso	-
Filtro HP per versione filtrante	FCHF 9 (x 2)
DIMENSIONI	
Larghezza mm	900
Altezza mm	300
Profondità mm	79

ASPIRAZIONE

REVERSE T



	FTIHD 960 TC BK X	FTHD 900 TC BK X
Tipologia	A vista	A vista
Estetica	Acciaio inox con inserto vetro nero	Acciaio inox con inserto vetro nero
Installazione	A isola	A parete
CARATTERISTICHE		
Classe di efficienza energetica	A	A
Livelli di aspirazione	4	4
Autospegnimento	• 10 minuti	• 10 minuti
Spia saturazione filtri antigrasso	•	•
Spia saturazione filtri HP (filtrante)	•	•
Illuminazione	LED barra anteriore e posteriore	LED barra anteriore e laterali
Tipo filtri antigrasso	Professionali a labirinto in acciaio inox	Professionali a labirinto in acciaio inox
Filtri antigrasso lavabili in lavastoviglie	•	•
Ø scarico minimo uscita aria	Ø 150 mm	Ø 150 mm
FLAP di non ritorno del flusso d'aria	•	•
COMANDI		
Programmazione	Touch control	Touch control
Telecomando	•	•
PRESTAZIONI / DATI ELETTRICI		
Potenza aspirazione m³/h (max)	730	730
Rumorosità (dBA)	47 - 72	47 - 72
Consumo annuo (kWh)	49	49
Potenza motore (W)	275	275
Tensione / Frequenza (V - Hz)	220 - 240 / 50	230 - 50
Cavo di alimentazione (m)	2	2
ACCESSORI		
Motore incluso	•	•
Filtro HP per versione filtrante	FCHF 28	FCHF 28
DIMENSIONI		
Larghezza mm	900	900
Altezza mm	755 - 1174	605 - 1030
Profondità mm	600	505



DICHIARAZIONE DEL PRODUTTORE

Con la presente il produttore dichiara che i prodotti di questo catalogo rispondono, a secondo delle tipologie, ai requisiti fondamentali richiesti dalle Direttive Europee e perciò il prodotto è stato contrassegnato col marchio CE e per esso è stata emessa la dichiarazione di conformità, a disposizione degli organi preposti al controllo del mercato.



SERVIZIO ASSISTENZA TECNICA

assistenza@fulgor-milano.com



SMALTIMENTO DEGLI APPARECCHI USATI

Al termine del periodo di utilizzo è vietato smaltire questi apparecchi elettrodomestici con i normali rifiuti urbani, deve bensì essere consegnato al punto di raccolta e riciclaggio delle apparecchiature elettriche ed elettroniche. Ne informa il simbolo riportato sul prodotto, sul manuale di istruzioni o sull'imballaggio.

I materiali impiegati nell'apparecchio possono essere riutilizzati in conformità alla loro destinazione.

Grazie al riutilizzo, al riciclo dei materiali o ad altre forme di riutilizzo degli apparecchi inservibili, darete il Vostro contributo alla protezione del nostro ambiente naturale.

Le informazioni relative ai punti di smaltimento degli apparecchi inservibili vi saranno fornite dalle competenti autorità territoriali.

FULGOR
MILANO

Rosà - Vicenza - Italy
www.fulgor-milano.com
info@fulgor-milano.com

07.2021